



state

Tische  
Tables  
Tables



## state

Ein Tisch für Konferenz- und Seminarräume muss viele Anforderungen erfüllen: Natürlich sollte er eine solide Grundlage bieten, als zuverlässige Basis für gute Ideen und Entscheidungen. Gleichzeitig braucht man ihn aber auch ganz variabel, damit er sich unterschiedlichen Situationen und Anforderungen anpasst. Also ein Möbel, das mehr kann. Deshalb haben wir state entwickelt.

state ist nicht nur ein Tisch, sondern ein Konzept – und bietet viele praxisnahe Vorzüge. Zum Beispiel eine besonders einfache Handhabung, die für schnellen Auf- und Umbau sorgt. Oder praktisch-schönes Zubehör, das klare Verhältnisse schafft und sämtliche Kabel verschwinden lässt. Und selbstverständlich ist state aus hochwertigen Materialien gefertigt, sorgfältig verarbeitet und somit höchsten Ansprüchen gewachsen.

Une table destinée à équiper un salle de conférence et de réunion doit satisfaire à de multiples exigences : elle doit naturellement constituer une base solide, offrir un point d'ancrage fiable favorisant le processus de réflexion, le développement d'idées et la prise des meilleures décisions. Elle doit en même temps présenter une grande souplesse, et s'adapter aux diverses situations et exigences. Elle doit donc être un mobilier doté d'un fort potentiel en ressources. Et c'est par conséquent dans cette optique que nous avons développé state.

state n'est pas simplement une table, mais un concept offrant de nombreux avantages. Par exemple un maniement particulièrement aisé, avec un montage et une transformation rapides. Avec des accessoires esthétiques et utiles permettant de faire disparaître tous les câbles disgracieux. state n'intègre bien entendu que des matériaux de la plus haute qualité, sa finition est soignée, répondant ainsi aux attentes les plus exigeantes.

A table for conference and seminar rooms has to fulfil many requirements: of course it should offer a solid and reliable basis for good ideas and decision-making. At the same time, however, it needs to be very versatile, so that it can adapt to different situations and requirements. In other words, a piece of furniture that offers more. That's why we've developed state.

state is not only a table but also a concept – and offers many practical advantages. For example, particularly easy handling ensures fast mounting and dismounting, while practical and attractive accessories create tidy conditions and conceal all cables. And of course state is produced from high-quality materials, carefully crafted and therefore ready to meet the highest requirements.





Ein durchdachtes Konzept schafft Vielseitigkeit: state ist modular.

D'un concept bien pensé naît la flexibilité : state est modulable.

A sophisticated concept creates versatility: state is modular.





In der Basisversion ist state ein komfortabler Einzeltisch – mit vier Ecken und vier Beinen. Durch die Kombination mehrerer Platten in unterschiedlichen Formen und Größen lassen sich aber überraschend viele Varianten bilden, je nach Rahmenbedingungen, ganz nach Sitzplatzbedarf. Das ausgereifte modulare Konzept macht state zu einem sehr vielseitigen Möbel: Von der kleinen Besprechung bis zur großen Runde – mit state ist alles möglich.

Dans sa version de base, state est une table individuelle confortable avec quatre angles et quatre pieds. Mais si l'on combine différentes formes et dimensions de plateaux, on obtient des variantes surprenantes qui s'adaptent parfaitement aux spécificités de l'environnement et au nombre variable d'utilisateurs. Le concept modulaire, parfaitement étudié, fait de state un meuble polyvalent : le cercle restreint peut s'élargir à volonté, state suit le mouvement.

In the basic version state is a comfortable stand-alone table – with four corners and four legs. By combining several table tops in different shapes and sizes, however, a surprising number of variations can be formed – depending on the situation and precisely adapted to the seating requirements. The perfected modular concept makes state a very versatile piece of furniture: from a small meeting to a big conference – with state everything is possible.



Eine gute Basis schafft Sicherheit: state zeigt Perspektiven.

Une bonne base est synonyme de sécurité : state offre des perspectives.

A good basis creates reliability: state shows perspectives.





state wirkt sehr repräsentativ. Und gleichzeitig wohltuend reduziert. Mit seiner klaren Formensprache fügt sich dieser Tisch wunderbar in jede moderne Raumgestaltung. Aber er kann noch viel mehr als nur gut aussehen: Die präzise Verarbeitung und die hochwertigen Materialien machen ihn enorm belastbar und somit in jeder Hinsicht alltagstauglich. state – eine gute Basis für langfristige Zusammenarbeit.

state s'impose tout en sachant se montrer agréablement discrète. Cette table aux lignes claires et épurées s'intègre parfaitement dans tous les aménagements contemporains. Mais l'esthétique est loin d'être sa seule ambition. Sa finition minutieuse et la qualité des matériaux mis en œuvre lui confèrent une résistance remarquable, elle sait faire face aux sollicitations quotidiennes. En conclusion, state propose une collaboration de long terme.

state is very representative. And at the same time pleasingly minimalist. With its clear design, this table can be wonderfully incorporated into any modern room design. But it can do much more than just look good: the precise workmanship and high-quality materials make it extremely resilient and thereby suitable for everyday use in every respect. state – a good basis for long-term cooperation.

Einfaches Handling schafft schnelle Vorteile: state ist entspannend.

Un maniement simple crée des avantages rapides : state détend l'atmosphère.

Facile handling creating time-saving advantages: state is intelligent.

Moderne Unternehmen sind in Bewegung. Und zeitgemäße Büro-Möbel zeichnen sich dadurch aus, dass sie diese Flexibilität unterstützen. Wie state: Die Tischbeinbefestigung ist ebenso genial wie einfach – ohne Werkzeug und ohne Kraftaufwand können die Beine an- und abmontiert werden. Hinzu kommt ein schöner Zeit- und Geldvorteil, denn bei der Verbindung von mehreren Platten funktionieren die Beine gleichzeitig als Verbindungselement. So werden weniger Tischbeine benötigt und state ist schon während des Aufbaus stabil – und das wiederum spart helfende Hände.

Son maniement aisé crée des avantages immédiatement appréciables : state permet de faire face avec sérénité aux exigences d'une entreprise moderne en évolution constante. Un mobilier de bureau actuel doit être en mesure de répondre à ce besoin de flexibilité, c'est l'un de ses caractères distinctifs. state le prouve : la fixation des pieds est aussi simple que géniale, les pieds se montent et se démontent sans outil et sans effort. Un gain de temps et d'argent est également à porter à son crédit car les pieds assurent également la fonction d'éléments de liaison lorsque plusieurs plateaux doivent être reliés. Le nombre de pieds nécessaires s'en trouve réduit et la stabilité de state assurée pendant la phase de montage, générant ainsi un gain de main d'œuvre.

Modern companies are in a constant state of flux. And contemporary office furniture is distinguished by the fact that it supports this flexibility. Like state: the table-leg attachments are as clever as they are straightforward – the legs can be mounted and dismantled without tools and physical exertion. In addition there is a nice time and cost advantage, because when several table tops are connected, the legs function simultaneously as connecting elements. This means that fewer table legs are required and state is already stable during the mounting process – which also cuts down on helping hands.

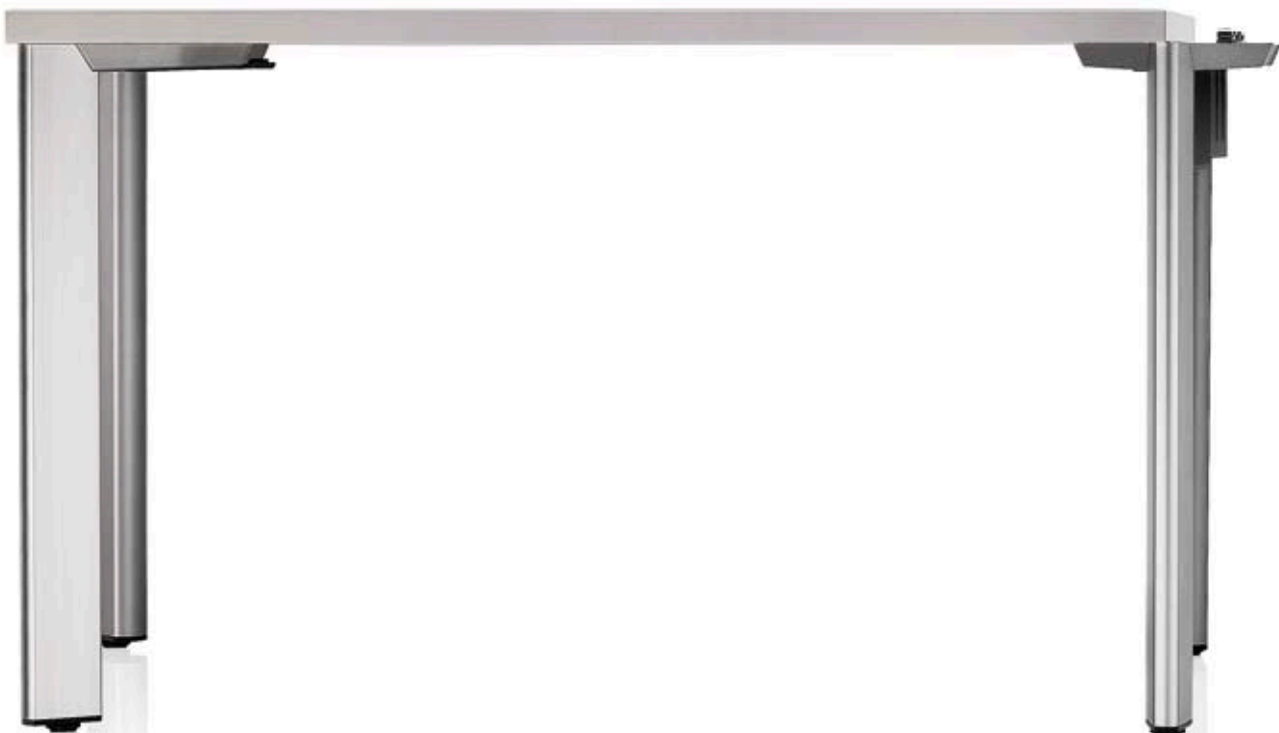



## Aufbau | Montage | Mounting



### Aufbau mit mehreren Tischplatten:

Ein Bein verbindet zwei Platten. So steht state auch schon während des Aufbaus immer stabil – und auch große Konfigurationen sind schneller aufgebaut.

### Assemblage de plusieurs plateaux de table :

un pied relie deux plateaux. state demeure stable durant la phase d'assemblage, et la réalisation de configurations plus importantes s'en trouve accélérée.

### Mounting with several table tops:

one leg connects two table tops – which means that state is always stable during the mounting process, and larger configurations can be set up more quickly.



### Bein am Tischende:

Diagonal zur Tischkante positioniert bildet das verbindende Element einen schönen Abschluss.

### Pied à l'extrémité de la table :

l'élément de liaison, placé en diagonale par rapport au bord de la table, forme une terminaison esthétique.

### Leg at table-end:

positioned diagonally to the edge of the table, the connecting element forms a nice ending.



Organisiertes Design schafft Freiräume: state bietet Anschluss.

Le design structuré et bien pensé crée de l'espace : state privilégie les assemblages.

Organised design creates more space: state offers connectivity.

Mehr Platz und weniger Verwirrungen – state zeigt, wie schick ein gutes Kabelmanagement aussehen kann: Mit praktisch-schönem Zubehör, das sich flexibel an die jeweilige Kombination anpassen lässt. So gibt es in den Tischplatten Abdeckungen für die Kabelführung und unter dem Tisch entsprechende Kanäle. Auch am Tischbein entlang können Leitungen gut versteckt werden, durch eine Blende, die sich der Rundung des Beins anpasst. Insgesamt entsteht dadurch viel Freiraum. state – und alles ist in bester Ordnung.

Gain d'espace et moins de désordre : Avec ses accessoires pratiques et adaptables qui s'intègrent à tous les types de configuration state apporte la preuve que la gestion des fluides est aussi une affaire d'esthétique. Ainsi, les plateaux peuvent être dotés dessus de passe-câbles discrets et de goulottes escamotables dessous. Les câbles peuvent également se dissimuler aisément le long du pied de table, grâce à un cache qui épouse la forme arrondie du pied. L'espace ainsi disponible garantit un grand confort. Choisir state, c'est opter pour une organisation en bon ordre.



More space and less confusion – state shows how smart good cable management can look: with practical and attractive accessories that can be flexibly adapted to the different combinations. Thus there are covers in the table tops for the cable routing and corresponding channels under the table. Wires can also be well hidden along the table leg by means of a screen fitted to the curve of the leg. All in all this results in lots of free space. state – and everything is in perfect order.

#### Kabeldurchlass | Passe-câble | Cable duct



**Schlicht und schön: Der Kabeldurchlass in der Tischplatte. Aus eloxiertem Aluminium, flächenbündig und clever befestigt durch Magnetsicherung.**

**Élégant et précieux : le passe-câble inséré dans le plateau. De faible épaisseur, il est réalisé en aluminium éloxé, inséré à fleur du plateau et maintenu intelligemment par une fixation magnétique.**



**Simple and elegant: cable duct for cables that need to pass through the worktop. Made of anodized aluminium, flush with the surface and securely fastened by a magnetic fixation.**

#### Netbox | Bloc prises | Netbox



**Direkter Anschluss über die drehbare Steckerleiste. Auf Anfrage auch mit unterschiedlicher Bestückung.**

**Branchement direct au bloc prises escamotable. Composition des prises sur demande.**



**Direct access provided by a revolving connector. Different configurations on request.**





## Kabelmanagement | Gestion des fluides | Cable management

### Kabelklemme | Collier pour câbles | Cable clip



**Saubere Lösung:** Die Kabelklemme führt bis zu 8 Kabel ordentlich unter dem Tisch entlang.

**Une solution claire :** Le collier peut conduire jusqu'à 8 câbles sous la table.



**Elegant solution:** the cable clip will guide up to 8 cables along the under side of the worktop.

### Kabelkanal ausziehbar | Goulotte de conduite de câbles escamotable | Extractable cable channel



**Einfach ausziehen – wie eine Schublade.** Kabelkanal für außermittige Positionierung und Kabelführung unter dem Tisch. Lieferung auf Wunsch auch mit Steckdosenleiste.

**Tirer simplement la goulotte comme un tiroir.** Fixation sous plateau et conduite de câbles décentrées. Livraison sur demande avec bloc prises

**Just extract the channel – like a drawer.** Cable channel for tidy cable routing below the worktop. The cable channel may be equipped with a multiple socket on request.

### Kabelkanal klappbar | Goulotte de conduite de câbles rabattable | Folding down cable channel



**Ein Kabelkanal, der sich bequem ausklappen lässt.** Für mittige Positionierung und Kabelführung unter dem Tisch. Eignet sich auch für größere Kabelmengen.

**Fixation centrée sous plateau.** Convient également pour de grandes quantités de câbles.

**Fold down your cable channel for easy loading with cables.** Cable channel for central cable routing below the worktop. Can be used for larger quantities of cables also.

## Kabelblende | Cache-câbles | Guide rail for cables



**Perfekt angepasst – und deshalb kaum sichtbar:**  
Die Kabelblende fürs Tischbein. Ohne Werkzeug zu montieren und jederzeit nachrüstbar.



**Parfaitement adapté – et ainsi à peine visible :**  
Le cache-câbles pour pieds se clipse sans outils et peut être mis en place à tout instant.



**Perfectly adapted and therefore almost invisible:**  
the clip-on guide rail for the table leg. To be clipped on without tools and retrofitted at any time.

## Kabelbein | Pied de conduite de câbles | Free-standing cable pole



**Ganz flexibel:** Das individuell positionierbare Kabelbein. Führt bis zu 10 Kabel und steht frei unter dem Tisch, ohne zusätzliche Befestigung.

**Complètement flexible :** le pied de conduite de câbles peut être positionné individuellement sous la table et conduire jusqu'à 10 câbles sans autre fixation.

**Most flexible:** a cable pole than can be positioned without any limitations. Guidance of max. 10 cables, standing free below the table without further fixation.

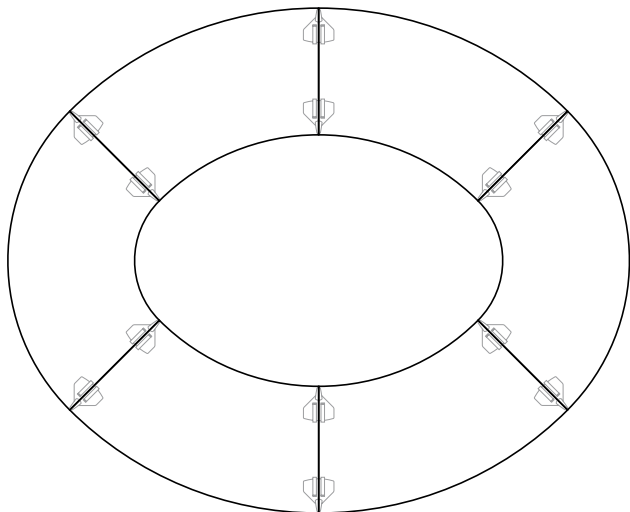
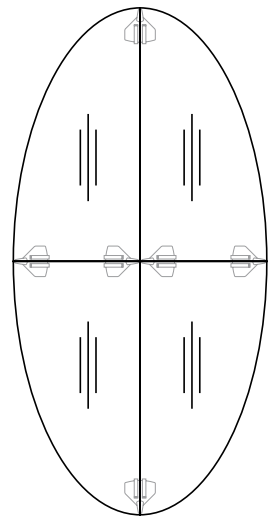
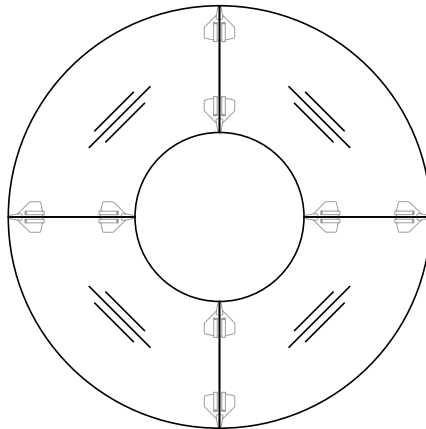
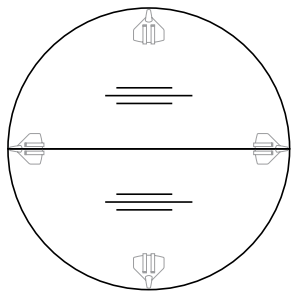
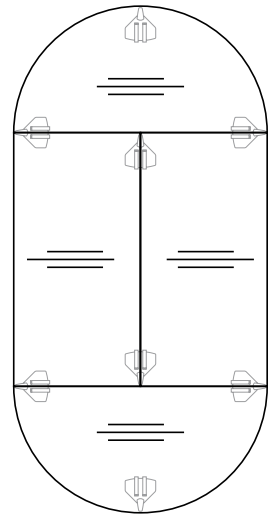
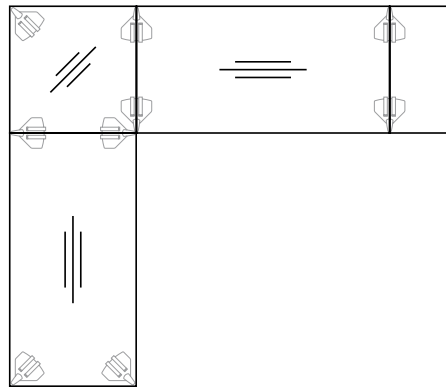
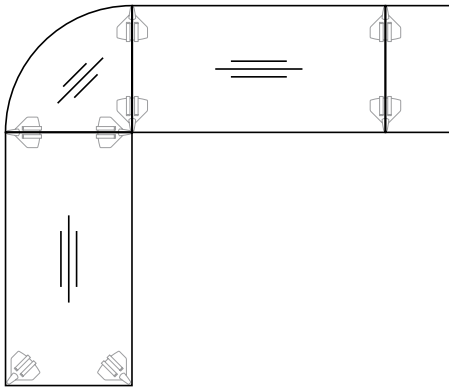

Beispielkonfigurationen mit empfohlenen Furnierverläufen.  
Exemples de configurations avec sens du veinage conseillé.  
Exemplary configurations with recommended veneer direction.



## Plattenformen | Formes de plateaux | Table top layouts

### Quadrat | Carré | Square

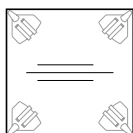

**2810/0**  
längsfurniert  
placage avec veinage en longueur  
horizontally veneered

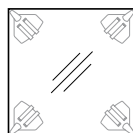

**2812/0**  
diagonalfurniert  
placage avec veinage diagonal  
diagonally veneered

### Rechteck | Rectangulaire | Rectangle

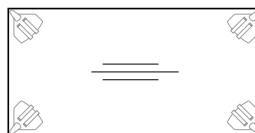

**2810/0**  
längsfurniert  
placage avec veinage en longueur  
horizontally veneered

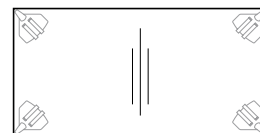

**2811/0**  
querfurniert  
placage avec veinage en largeur  
vertically veneered

### Halbkreis | Demi-rond | Semi circle

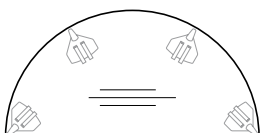

**2813/5**  
längsfurniert  
placage avec veinage en longueur  
horizontally veneered

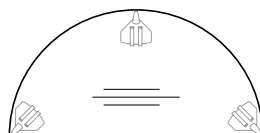

**2816/5**  
längsfurniert  
placage avec veinage en longueur  
horizontally veneered

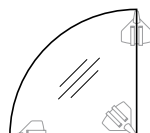

**2814/4**  
diagonal-längsfurniert  
placage avec veinage diagonal  
sur la longueur  
diagonally veneered (horizontally)

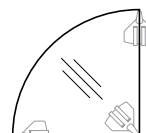

**2820/4**  
diagonal-querfurniert  
placage avec veinage diagonal  
sur la largeur  
diagonally veneered (vertically)

### Kreisbogensegment | Plateau arrondi segment | Circle segment

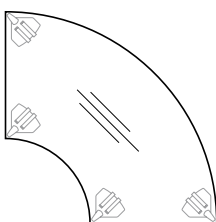

**2821/4**  
längsfurniert  
placage avec veinage en longueur  
horizontally veneered

### Ellipsenviertel | Quart d'ellipse | Ellipse quarter segment

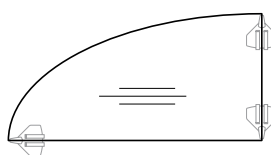

**2823/6**  
längsfurniert  
placage avec veinage en longueur  
horizontally veneered

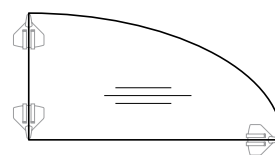

**2822/6**  
längsfurniert  
placage avec veinage en longueur  
horizontally veneered

### Hinweise | Remarques | Comments



Weitere Plattenformen sind auf Anfrage lieferbar. Zur Kombination von Halbkreis- und Rechteckplatten sind die Rechteckplatten in Querfurniert zu bestellen, um einen einheitlichen Furnier-/Dekorverlauf zu erhalten. Bei Bestellung von Konfigurationen bitte eine Skizze mitsenden.



D'autres formes de plateaux sont réalisables sur demande. Dans la configuration plateau demi-rond et plateau rectangulaire, les plateaux rectangulaires doivent être commandés avec veinage en largeur afin d'harmoniser le sens du veinage de l'ensemble en placage ou en stratifié. En cas de commande de configurations veuillez joindre un dessin d'implantation.



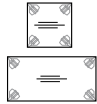

Non-standard table top layouts are available on request. For the combination of semicircles and rectangular tops please order the rectangular tops with a crossway veneer direction in order to get a consistent veneer/decor direction. When ordering table configurations please send a drawing together with the purchase order.

 Furnierverlauf | Sens du veinage du placage | Veneer direction

# Technische Informationen | Détails techniques | Technical information

Plattenmaße   Dimensions des plateaux   Table top dimensions			
	2810/0 längs longueur horizontally	2811/0 quer largeur vertically	2812/0 diagonal diagonal diagonal
<b>Furnierverlauf   Sens du veinage du placage   Veneer direction</b>			
<b>Quadrat   Carré   Square</b>			
80 x 80 cm	•	•	•
90 x 90 cm	•	•	•
100 x 100 cm	•	•	•
<b>Rechteck   Rectangulaire   Rectangle</b>			
120 x 80 cm	•	•	-
140 x 80 cm	•	•	-
160 x 80 cm	•	•	-
180 x 80 cm	•	•	-
200 x 80 cm	•	•	-
220 x 80 cm*	•	•	-
120 x 90 cm	•	•	-
140 x 90 cm	•	•	-
160 x 90 cm	•	•	-
180 x 90 cm	•	•	-
200 x 90 cm	•	•	-
220 x 90 cm*	•	•	-
240 x 90 cm*	•	•	-
120 x 100 cm	•	•	-
140 x 100 cm	•	•	-
160 x 100 cm	•	•	-
180 x 100 cm	•	•	-
200 x 100 cm	•	•	-
220 x 100 cm*	•	•	-
240 x 100 cm*	•	•	-

Plattenmaße   Dimensions des plateaux   Table top dimensions		
	2813/5 längs longueur horizontally	2816/5 längs longueur horizontally
<b>Furnierverlauf   Sens du veinage du placage   Veneer direction</b>		
<b>Halbkreis   Demi rond   Semi circle</b>		
d = 160 cm	•	•
d = 180 cm	•	•
d = 200 cm	•	•

Plattenmaße   Dimensions des plateaux   Table top dimensions					
	2814/4 diagonal-längs diagonal-longueur diagonal- horizontally	2820/4 diagonal-quer diagonal-largeur diagonal- vertically	2821/4 längs longueur horizontally	2822/6 längs longueur horizontally	2823/6 längs longueur horizontally
<b>Furnierverlauf   Sens du veinage du placage   Veneer direction</b>					
<b>Viertelkreis   Quart de rond   Quarter circle</b>					
80 cm	•	•	-	-	-
90 cm	-	-	-	-	-
100 cm	-	-	-	-	-
<b>Kreisbogensegment   Plateau arrondi segment   Circle segment</b>					
90 cm, R 150 cm	-	-	•	-	-
<b>Ellipsenviertel   Quart d'ellipse   Ellipse quarter segment</b>					
180 x 90 cm	-	-	-	•	•

\* ab einer Tischlänge von 220 cm sind die Platten mit Verstärkungsleisten ausgestattet.

\* les plateaux à partir de 220 cm de longueur sont équipés de barres de renfort.

\* tables up from 220 cm width are equipped with reinforcement bars.

• Standardausführung | Modèles version standard  
Model standard version

- nicht erhältlich | non disponible | not available

○ optional | en option | optional

## Technische Informationen | Détails techniques | Technical information

### Plattenoberflächen | Finition | Finishes

HPL-Thermopal	Stratifié HPL-Thermopal	HPL-Thermopal	●
Buchenfurnier	Placage hêtre	Beech veneer	○
Buchenfurnier gebeizt nach Hauskollektion	Placage hêtre teinté selon collection	Beech veneer stained according to standard range	○
Eichenfurnier, hell, wengefarben oder schwarz gebeizt, stumpfmatt lackiert	Placage chêne clair, teinté wengé ou noir, verni mat	Oak veneer stained light, wenge or black, matt lacquered	○

### Kantenausführung state | Finition chant state | Edge finish state



HPL | Plateau stratifié | HPL

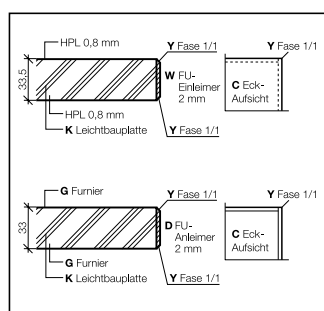

Furnier | Plateau plaqué | Veneer

#### Geeignet für den Einsatz im Konferenzbereich

Leichtbauplatte 32 mm (mit je 4 mm Span-Abdeckung). HPL: mit Furnier-Einleimer 2 mm stark, überbelegt mit beidseitig HPL. Furnier: mit Furnier-Anleimer 2 mm stark, beidseitig belegt mit Furnier nach Wahl, Kante mit Fase 1 x 1 mm, Ecke mit Fase 1 x 1 mm, unterseitige Ausfräsung für Fußhalteplatte.

#### Utilisation recommandée pour les espaces de conférence

Plateau allégé 32 mm (avec feuille d'aggloméré compressé sur chaque face). Plateau stratifié : le chant en hêtre de 2 mm est couvert sur les 2 faces par le stratifié. Plateau plaqué : le chant en hêtre de 2 mm est affleurant du placage du plateau. Les arêtes du chant sont aplaties sur 1 x 1 mm. Dessous du plateau évidé par fraisage aux emplacements des platines de fixation des pieds.

#### Recommended for the use in the conference area

Lightweight table top 32 mm (with 4 mm chipboard cover per side). HPL: veneer concealed edge band 2 mm thick, both sides laminated in HPL. Veneer: veneer edge band 2 mm thick, both sides laminated in veneer as per choice. Edge chamfered 1 x 1 mm, corners chamfered 1 x 1 mm, cut-out underneath the top for table legs.

### Tischbein | Pied | Table leg

Modell	Modèle	Model	2801
Material	Matériaux	Material	
Aluminium natur eloxiert, Aluminium-Druckgussbeschlag lackiert RAL 9006 weiß/Aluminium	Aluminium éloxé naturel, fonte d'aluminium époxy alu RAL 9006 pour bloc de fixation	Aluminium natural anodised, die-casted aluminium support plate, lacquered in RAL 9006 white aluminium	●
Aluminium glanzverchromt und Aluminium-Druckgussbeschlag glanzpoliert	Aluminium chromé brillant, fonte d'aluminium polie brillant pour bloc de fixation	Aluminium, chromed finish and die-casted aluminium support plate, polished	○
Montage	Montage	Assembly	
bei Einzeltischen 45° zur Ecke	En coin de table à 45°	when having single tables 45° to the corner	●
zur Verbindung von zwei Tischplatten senkrecht zur Tischkante	En pied partagé entre 2 plateaux, perpendiculairement au chant de table	when connecting two table tops vertical to the table edge	●
Auslösehebel aus Kunststoff schwarz	Leviers de verrouillage synthétiques noir	Trip levers made of black plastic	●
Gleiter	Patins	Glides	
Kunststoff-Verstellgleiter schwarz	Synthétiques noir avec vérins de réglage	Adjustable glides, black plastic	●

### Hinweise | Remarques | Comments

Details, Preise und Geschäftsbedingungen entnehmen Sie der aktuellen Preisliste. Technische Änderungen, Irrtümer und Farbabweichungen vorbehalten. Einige Modelle sind als mehrpreispflichtige Sonderausführung abgebildet. Wir danken dem Staatstheater Darmstadt für die Nutzung der Räumlichkeiten.

Les détails, prix et conditions de ventes figurent dans le tarif en vigueur. Sous réserve de modifications techniques, d'erreurs d'impression et de variation des couleurs. Certains modèles sont photographiés dans des finitions impliquant des suppléments de prix. Nous remercions le théâtre de Darmstadt pour la mise à disposition des locaux.

For more product details, prices and conditions please see current price list. For all information given in this document we reserve the right to amend any errors. Technical changes are reserved. Some models shown are not standard versions, but equipped with additional options and accessories (extra charge). We would like to thank the state theater Darmstadt for using their space.



## Zubehör | Options et accessoires | Accessories

### Elektrifizierung | Electrification | Electrification

<b>2834 Netbox (4er-Modul)</b> inkl. 2 Kabelklemmen und 3 m Zuführungskabel bündig eindrehbar, Aluminium eloxiert, Größe 30 x 12 cm. <b>Standard Bestückung:</b> <b>3-fach für 220 V, 2-fach für RJ 45,</b> <b>Sonderbestückung auf Anfrage</b> Positionierung auf der Tischplatte: mittig oder außermittig, 20 cm von der Tischkante	<b>2834 Bloc prises (4 modules)</b> Escamotable par rotation, incluant 2 colliers et 3 m de câblage de branchement, en aluminium éloxé, dimension 30 x 12 cm. <b>Equipement standard : 3 prises</b> <b>de courant 220 V et 1 module avec 2 prises RJ 45.</b> <b>Equipement spécial sur demande</b> Positionnement sur le plateau : centré ou décentré, à 20 cm du chant de table	<b>2834 Netbox (fourfold socket)</b> Incl. 2 cable clips and 3 m power supply revolving connector – flush with the surface, anodised aluminium, dimension 30 x 12 cm. <b>Standard configuration:</b> <b>3 x 220 V, 2 x RJ45, non-standard</b> <b>configurations on request</b> Position on the table top: in the centre or excentric, 20 cm distance from table top edge
<b>2835 Netbox (4er-Modul)</b> inkl. 2 Kabelklemmen und 3 m Zuführungskabel bündig eindrehbar, Aluminium eloxiert, Größe 30 x 12 cm. <b>Standard Bestückung:</b> <b>4-fach für 220 V, Sonderbestückung auf Anfrage</b> Positionierung auf der Tischplatte: mittig oder außermittig, 20 cm von der Tischkante	<b>2835 Bloc prises (4 modules)</b> Escamotable par rotation, incluant 2 colliers de câbles et 3 m de câblage de branchement, en aluminium éloxé, dimension 30 x 12 cm. <b>Equipement standard :</b> <b>4 prises de courant 220 V. Equipement spécial</b> <b>sur demande.</b> Positionnement sur le plateau : centré ou décentré, à 20 cm du chant de table	<b>2835 Netbox (fourfold socket)</b> Inc. 2 cable clips and 3m power supply revolving connector – anodised aluminium, dimension 30 x 12 cm. <b>Standard configuration: 4 x 220 V, non-standard</b> <b>configuration on request</b> Position on the table top: in the centre or excentric, 20 cm distance from table top edge
<b>2831 Kabeldurchlass rechteckig</b> Abdeckung Aluminium eloxiert Größe 24 x 11 x 0,3 cm Positionierung auf der Tischplatte: mittig oder außermittig, 20 cm von der Tischkante	<b>2831 Passe-câble rectangulaire</b> En aluminium éloxé, dimension 24 x 11 x 0,3 cm Positionnement sur le plateau : centré ou décentré, à 20 cm du chant de table	<b>2831 cable duct rectangular</b> Cover anodised aluminium, dimension 24 x 11 x 0,3 cm Position on the table top: in the centre or excentric, 20 cm distance from table top edge
<b>2833 Kabelklemme (Set von 2 Stück)</b> Kunststoff schwarz	<b>2833 Collier de câble (Set de 2 pièces)</b> Synthétique noir	<b>2833 cable clip (set of 2 pieces)</b> Black plastic
<b>2840 Kabelkanal ausziehbar</b> Größe 130 x 20 x 6 cm, mit Schienenführung ab einer Tischlänge von 180 cm Positionierung auf der Tischplatte: außermittig, 20 cm von der Tischkante	<b>2840 Goulotte de conduite de câble télescopique</b> Dimension : 130 x 20 x 6 cm, avec glissière, à partir d'une longueur de 180 cm Positionnement sur le plateau : décentré, à 20 cm du chant de table	<b>2840 Telescopic cable channel</b> Dimension: 130 x 20 x 6 cm, with slide mounting, up from table length of 180 cm Position on the table top: excentric, 20 cm distance from table top edge
<b>2836 Steckdosenleiste (4er-Modul)</b> für Kabelkanal ausziehbar, inkl. Zuführungskabel von 3 m, 4-fach für 220 V	<b>2836 Bloc prises (4 modules)</b> Pour goulotte escamotable, incluant 3 m de câblage de branchement, 4 x en 220 V	<b>2836 Multiple socket (fourfold socket)</b> For extractable cable channel, incl. power supply of 3 m, 4 x for 220 V
<b>2837 Steckdosenleiste (4er-Modul)</b> für Kabelkanal ausziehbar, inkl. Zuführungskabel von 3 m, 3-fach für 220 V, 2-fach für RJ45	<b>2837 Bloc prises (4 modules)</b> Pour goulotte escamotable, incluant 3 m de câblage de branchement, 3 x en 220 V et 2 x pour RJ45	<b>2837 Multiple socket (fourfold socket)</b> For extractable cable channel, incl. power supply of 3 m, 3 x for 220 V, 2 x for RJ45
<b>2841 Kabelkanal abklappbar</b> Größe 130 x 20 x 6 cm, ab einer Tischlänge von 180 cm Positionierung auf der Tischplatte: mittig	<b>2841 Goulotte de conduite de câble rabattable</b> Dimension : 130 x 20 x 6 cm, à partir d'une longueur de 180 cm Positionnement sur le plateau : centré	<b>2841 Folding down cable channel</b> Dimension: 130 x 20 x 6 cm, up from table length of 180 cm Position on the table top: in the centre
<b>2842 Kabelblende am Tischbein</b> Aluminium natur eloxiert	<b>2842 Cache câble clipsable sur pied</b> Aluminium éloxé	<b>2842 Clip-on guide rail for cables for the leg</b> Aluminium natural anodised
<b>2843 Kabelblende am Tischbein</b> Aluminium glanzverchromt	<b>2843 Cache câble clipsable sur pied</b> Aluminium chromé brillant	<b>2843 Clip-on guide rail for cables for the leg</b> Aluminium chromed finish
<b>2844 separates Kabelbein</b> Stahl, pulverbeschichtet RAL 9006F	<b>2844 pied cache câble séparé</b> Acier finition époxy alu RAL 9006F	<b>2844 Free standing cable pole</b> Steel, powder coated RAL 9006F

### Lagerwagen | Chariot de stockage | Stocking trolley



#### 1003/ST Transport- und Lagerwagen

für 8 Tischplatten und 22 Tischbeine, Breite 90 cm, Länge 195 cm,  
für Tischplatten bis 180 cm Länge.

#### 1003/ST chariot de transport et de stockage

pour 8 plateaux et 22 pieds de tables, largeur 90 cm, longueur 195 cm,  
pour plateaux jusqu'à 180 cm de long.

#### 1003/ST Transport- and stocking trolley

for 8 table tops and 22 table legs, width 90 cm, length 195 cm, for table  
tops up to 180 cm in length.



**brunner** 

Brunner GmbH

Postfach 11 51  
D-77863 Rheinau-Freistett  
Telefon 0 78 44/4 02-0  
Telefax 0 78 44/4 02-80  
[info@brunner-group.com](mailto:info@brunner-group.com)  
[www.brunner-group.com](http://www.brunner-group.com)